

Secours : 60 Hz, 480 V et 600V



L'illustration peut être différente de la configuration réelle

Modèle de moteur	Diesel C9 4 temps, 6 cylindres en ligne Cat®
Alésage x course	112 mm x 149 mm (4,4 in x 5,9 in)
Cylindrée	8,8 l (538 in ³)
Taux de compression	16.3:1
Aspiration	À turbocompresseur et refroidisseur d'admission air-air
Système d'injection	HEUI
Régulateur	Electronic ADEM™ A4

Secours	Stratégie de performances
250 ekW, 312.5kVA	Certification EPA pour les applications d'urgence fixes

PERFORMANCES DU GROUPE

Performances	Secours	
Fréquence	60 Hz	
Puissance nominale du groupe électrogène	312.5 kVA	
Puissance nominale du groupe électrogène avec un ventilateur ayant un facteur de puissance de 0,8	250 ekW	
Stratégie de ravitaillement	EPA TIER 3	
Numéro de performances	DM8501	
Consommation de carburant		
Charge de 100 % avec ventilateur	73.3 L/hr	19.4 gal/hr
Charge de 75 % avec ventilateur	58.8 L/hr	15.5 gal/hr
Charge de 50 % avec ventilateur	43.8 L/hr	11.6 gal/hr
Charge de 25 % avec ventilateur	27.4 L/hr	7.3 gal/hr
Circuit de refroidissement ¹		
Restriction (système) du débit d'air du radiateur	0.12 kPa	0.48 in. Water
Débit d'air du radiateur	497 m ³ /min	17551 cfm
Contenance de liquide de refroidissement moteur	14 L	3.69 gal
Contenance de liquide de refroidissement du radiateur	25 L	6.6 gal
Capacité totale de liquide de refroidissement	45 L	11.88 gal
Air d'admission		
Débit d'air en entrée de l'air de combustion	23.83 m ³ /min	841.5 cfm
Temp. maxi autorisée en entrée de l'air de combustion	49 °C	120 °F
Circuit d'échappement		
Température des gaz dans le tuyau d'échappement	571,2 °C	1 060,1 °F
Débit des gaz d'échappement	73,4 m ³ /min	2 591,3 cfm
Contre-pression dans le circuit d'échappement (maxi autorisée)	10,0 kPa	eau 40,0 in
Rejet de la chaleur		
Rejet de la chaleur vers l'eau des chemises	104 kW	5928 Btu/min
Rejet de la chaleur vers l'échappement (total)	277 kW	15772 Btu/min
Rejet de la chaleur vers le refroidisseur d'admission	82 kW	4686 Btu/min
Rejet de la chaleur à l'atmosphère depuis le moteur	18 kW	1004 Btu/min
Rejet de la chaleur depuis l'alternateur	20 kW	1120 Btu/min

Émissions (nominales) ²		Secours	
NOx	1637.5 mg/Nm ³	3.14 g/hp-hr	
CO	323.2 mg/Nm ³	0.68 g/hp-hr	
HC	71.2 mg/Nm ³	0.17 g/hp-hr	
PM	63.7 mg/Nm ³	0.16 g/hp-hr	
Alternateur ³		Mode attente	
Tensions	480V	208	600V
Capacité de démarrage du moteur à un creux de tension de 30 %	567	544	1006
Courant	375.9	867.4	300.7
Taille du châssis	M2754L4	M2774L4	M2754L4
Excitation	S.E	S.E	AREP
Augmentation de température	105°C	105°C	105°C

POIDS ET DIMENSIONS – ENSEMBLE OUVERT

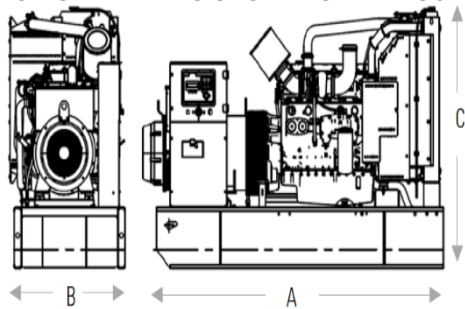

Base	Dim. « A » mm (in)	Dim. « B » mm (in)	Dim. « C » mm (in)	Poids du groupe électrogène kg (lb)
Patin (Base large)	3950 (155.5)	1440 (56.7)	1706 (67.2)	2503 (5518.2)
Base de réservoir intégrée	3950 (155.5)	1430 (56.3)	2202 (86.7)	3143 (6929.1)

CAPACITÉ DU RÉSERVOIR DE CARBURANT

Réservoir Conception	Total Capacité		Capacité utilisable	
	Litre	Gallon	Litre	Gallon
Intégral	2270	600	2059	544

DÉFINITIONS ET CONDITIONS :

- ¹ Pour les fonctionnalités en fonction de la température ambiante et de l'altitude, contacter le concessionnaire Cat. Une restriction (système) de débit d'air a été ajoutée à la restriction existante en usine.
- ² Les procédures de mesure des données des émissions sont conformes à celles décrites dans le CFR 40 partie 89, sections D et E de l'EPA et la norme ISO8178-1 relatifs aux mesures de HC, CO, PM, NOx. Les données indiquées sont établies à partir de conditions de fonctionnement en régime établi de 77 °F, 28,42 en HG et de carburant diesel numéro 2 avec un API de 35° et un pouvoir calorifique inférieur de 18 390 Btu/lb. Les données nominales des émissions indiquées sont soumises aux instruments utilisés, aux mesures, à l'installation et au moteur par rapport aux variations du moteur. Les données des émissions sont établies en fonction d'une charge de 100 % et ne peuvent donc pas être utilisées à des fins de comparaison avec les réglementations de l'EPA qui utilisent des valeurs basées sur un cycle pondéré.
- ³ Les ensembles homologués UL 2200 peuvent contenir des alternateurs surdimensionnés avec une élévation de la température et des caractéristiques de démarrage différentes. L'élévation de la température de l'alternateur est calculée en fonction d'une température ambiante de 40 °C conformément à la norme NEMA MG1-32.

NORMES ET CODES APPLICABLES :

AS1359, CSA C22.2 N° 100-04, UL142, UL489, UL869, UL2200, NFPA37, NFPA70, NFPA99, NFPA110, IBC, CEI60034-1, ISO3046, ISO8528, NEMA MG1-22, NEMA MG1-33, 2006/95/CE, 2006/42/CE, 2004/108/CE.

Nota : les codes peuvent ne pas être disponibles dans toutes les configurations de modèle. Veuillez consulter le représentant du concessionnaire Cat Local pour vérifier la disponibilité.

SECOURS : sortie disponible avec une charge variable pendant la durée d'interruption de l'alimentation à partir de la source normale. La puissance de secours moyenne fournie correspond à 70 % de la puissance nominale de secours. Un fonctionnement type correspond à 200 heures par an, avec une utilisation maximale prévue de 500 heures par an.

VALEURS NOMINALES : les valeurs nominales sont établies à partir des conditions de la norme SAE J1349. Ces valeurs nominales s'appliquent également aux conditions des normes ISO3046.

Les taux d'injection sont établis à partir d'un fuel de densité API [16 °C (60 °F)] de 35° ayant un pouvoir calorifique inférieur de 42 780 kJ/kg (18 390 Btu/lb) à 29 °C (85 °F) et un poids de 838,9 g/litre (7 001 lb/US gal). Des valeurs nominales supplémentaires peuvent être disponibles pour les exigences spécifiques du client. Pour toute précision, veuillez contacter le représentant Caterpillar. Pour toute information sur la capacité du carburant à faible teneur en soufre et le biodiesel, veuillez consulter le concessionnaire Cat.

LFHE2023-02 (05-20)

www.Cat.com/electricpower

©2020 Caterpillar Tous droits réservés. Matériaux et spécifications sujets à modification sans préavis. Le système international d'unités (SI) est utilisé dans cette publication. CAT, CATERPILLAR, leurs logos respectifs, la couleur « Caterpillar Corporate Yellow » et l'habillage commercial « Power Edge », ainsi que l'identité visuelle de l'entreprise et des produits qui figurent dans le présent document, sont des marques déposées de Caterpillar qui ne peuvent pas être utilisées sans autorisation.