

Secours : 60 Hz, 480 V et 600 V



L'illustration peut être différente de la configuration réelle

Modèle de moteur	Diesel C15 4 temps, 6 cylindres en ligne Cat®
Alésage x course	137 mm x 171 mm (5,4 in x 6,8 in)
Cylindrée	15,2 l (928 in ³)
Taux de compression	16.1:1
Aspiration	À turbocompresseur et refroidisseur d'admission air-air
Système d'injection	MEUI
Régulateur	ElectronicADEM™ A4

Secours	Stratégie de performances
450 ekW, 562,5 kVA	Certification EPA pour les applications d'urgence fixes

PERFORMANCES DU GROUPE

Performances	Secours	
Fréquence	60 Hz	
Puissance nominale du groupe électrogène	562,5 kVA	
Puissance nominale du groupe électrogène avec un ventilateur ayant un facteur de puissance de 0,8	450 ekW	
Stratégie de ravitaillement	EPA TIER 3	
Numéro de performances	DM8153	
Consommation de carburant		
Charge de 100 % avec ventilateur	131,7 l/h	34,8 US gal/h
Charge de 75 % avec ventilateur	106,1 l/h	28,0 US gal/h
Charge de 50 % avec ventilateur	79,1 l/h	20,9 US gal/h
Charge de 25 % avec ventilateur	45,1 l/h	11,9 US gal/h
Circuit de refroidissement¹		
Restriction (système) du débit d'air du radiateur	0,12 kPa	eau 0,48 in
Débit d'air du radiateur	720 m ³ /min	25 426 cfm
Contenance de liquide de refroidissement moteur	20,8 l	5,5 US gal
Contenance de liquide de refroidissement du radiateur	54 l	14 US gal
Capacité totale de liquide de refroidissement	75 l	20 US gal
Air d'admission		
Débit d'air en entrée de l'air de combustion	41,9 m ³ /min	1 479,3 cfm
Temp. maxi autorisée en entrée de l'air de combustion	48 °C	118 °F
Circuit d'échappement		
Température des gaz dans le tuyau d'échappement	491,3 °C	916,3 °F
Débit des gaz d'échappement	111,3 m ³ /min	3 929,1 cfm
Contre-pression dans le circuit d'échappement (maxi autorisée)	10,0 kPa	eau 40,0 in
Rejet de la chaleur		
Rejet de la chaleur vers l'eau des chemises	177 kW	10 047 Btu/min
Rejet de la chaleur vers l'échappement (total)	505 kW	28 699 Btu/min
Rejet de la chaleur vers le refroidisseur d'admission	133 kW	7 546 Btu/min
Rejet de la chaleur à l'atmosphère depuis le moteur	70 kW	4 000 Btu/min
Rejet de la chaleur depuis l'alternateur	26 kW	1 462 Btu/min

Émissions (nominales) ²	Mode attente	
	NO _x	2 105,4 mg/Nm ³
CO	303,9 mg/Nm ³	0,63 g/bhp-h
HC	8,9 mg/Nm ³	0,02 g/bhp-h
PM	9,5 mg/Nm ³	0,03 g/bhp-h

Alternateur ³	Mode attente	
	480 V	600 V
Tensions		
Capacité de démarrage du moteur à un creux de tension de 30 %	871	1103
Courant	676.6	541.3
Taille du châssis	M3136L4	M3136L4
Excitation	S.E	AREP
Augmentation de température	105 °C	105 °C

POIDS ET DIMENSIONS – ENSEMBLE OUVERT

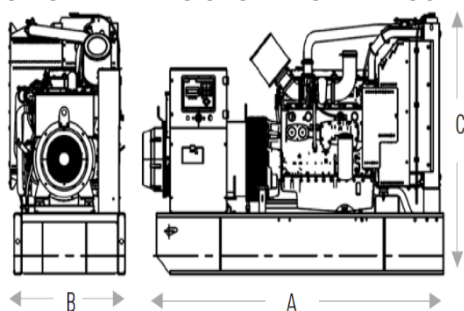

Base	Dim. « A » mm (in)	Dim. « B » mm (in)	Dim. « C » mm (in)	Poids du groupe électrogène kg (lb)
Patin (Base large)	4815 (189.6)	1630 (64.2)	2034 (80.1)	3707 (8172.5)
Base de réservoir intégrée	4815 (189.6)	1630 (64.2)	2584 (101.7)	4644 (10238.3)

CAPACITÉ DU RÉSERVOIR DE CARBURANT

Réservoir Conception	Total Capacité		Capacité utilisable	
	Litre	Gallon	Litre	Gallon
Intégral	3671	969.7	3323	877.8

DÉFINITIONS ET CONDITIONS :

- ¹ Pour les fonctionnalités en fonction de la température ambiante et de l'altitude, contacter le concessionnaire Cat. Une restriction (système) de débit d'air a été ajoutée à la restriction existante en usine.
- ² Les procédures de mesure des données des émissions sont conformes à celles décrites dans le CFR 40 partie 89, sections D et E de l'EPA et la norme ISO8178-1 relatifs aux mesures de HC, CO, PM, NO_x. Les données indiquées sont établies à partir de conditions de fonctionnement en régime établi de 77 °F, 28,42 en HG et de carburant diesel numéro 2 avec un API de 35° et un pouvoir calorifique inférieur de 18 390 Btu/lb. Les données nominales des émissions indiquées sont soumises aux instruments utilisés, aux mesures, à l'installation et au moteur par rapport aux variations du moteur. Les données des émissions sont établies en fonction d'une charge de 100 % et ne peuvent donc pas être utilisées à des fins de comparaison avec les réglementations de l'EPA qui utilisent des valeurs basées sur un cycle pondéré.
- ³ Les ensembles homologués UL 2200 peuvent contenir des alternateurs surdimensionnés avec une élévation de la température et des caractéristiques de démarrage différentes. L'élévation de la température de l'alternateur est calculée en fonction d'une température ambiante de 40 °C conformément à la norme NEMA MG1-32.

NORMES ET CODES APPLICABLES :

AS1359, CSA C22.2 N° 100-04, UL142, UL489, UL869, UL2200, NFPA37, NFPA70, NFPA99, NFPA110, IBC, CEI60034-1, ISO3046, ISO8528, NEMA MG1-22, NEMA MG1-33, 2006/95/CE, 2006/42/CE, 2004/108/CE.

Nota : les codes peuvent ne pas être disponibles dans toutes les configurations de modèle. Veuillez consulter le représentant du concessionnaire Cat local pour vérifier la disponibilité.

SECOURS : sortie disponible avec une charge variable pendant la durée d'interruption de l'alimentation à partir de la source normale. La puissance de secours moyenne fournie correspond à 70 % de la puissance nominale de secours. Un fonctionnement type correspond à 200 heures par an, avec une utilisation maximale prévue de 500 heures par an.

VALEURS NOMINALES : les valeurs nominales sont établies à partir des conditions de la norme SAE J1349. Ces valeurs nominales s'appliquent également aux conditions des normes ISO3046.

Les taux d'injection sont établis à partir d'un fuel de densité API [16 °C (60 °F)] de 35° ayant un pouvoir calorifique inférieur de 42 780 kJ/kg (18 390 Btu/lb) à 29 °C (85 °F) et un poids de 838,9 g/litre (7 001 lb/US gal). Des valeurs nominales supplémentaires peuvent être disponibles pour les exigences spécifiques du client. Pour toute précision, veuillez contacter le représentant Caterpillar. Pour toute information sur la capacité du carburant à faible teneur en soufre et le biodiesel, veuillez consulter le concessionnaire Cat.

LFHE2010-03 (05-20)

www.Cat.com/electricpower

© 2020 Caterpillar Tous droits réservés. Matériaux et spécifications sujets à modification sans préavis. Le système international d'unités (SI) est utilisé dans cette publication. CAT, CATERPILLAR, leurs logos respectifs, la couleur « Caterpillar Corporate Yellow » et l'habillage commercial « Power Edge », ainsi que l'identité visuelle de l'entreprise et des produits qui figurent dans le présent document, sont des marques déposées de Caterpillar qui ne peuvent pas être utilisées sans autorisation.